

Nicole Duran
Annegret Fuchs
Britta Stoffel
Daniela Wiengarn

Brandani

der Zauberlehrling

**Eine Spielesammlung zur Förderung
des Sprachverständnisses**

für Kinder ab zweieinhalb Jahren

Illustrationen von Anne Rasch

Übungsinhalte



PROLOG

Inhaltsverzeichnis

Funktionsverständnis	3	Farben	117
Tipps für die Eltern	4	Tipps für die Eltern	118
Spiel 1: Zauberschlange.....	5	Spiel 1: Falscher Farbenzauber	119
Spiel 2: Klebespiel.....	10	Spiel 2: Das Zauberschloss.....	122
Spiel 3: Kartenspiel	14	Spiel 3: Brandani sucht alles, was	125
Spiel 4: Kartenrallye	17	Spiel 4: Koffer packen	127
Spiel 5: Zauberquatsch	18	Spiel 5: Zauberquatsch	130
Adjektive	20	Mengen	132
Tipps für die Eltern	21	Tipps für die Eltern	133
Spiel 1: Zaubersternenhimmel	22	Spiel 1: Zaubersteine	134
Spiel 2: Im Zauberwald	26	Spiel 2: Wieviel darf's denn sein?	136
Spiel 3: Zutaten für einen Zaubertrank.....	30	Spiel 3: Eins und eins – macht zwei!	139
Spiel 4 a + b: Zauberquatsch mit den Varianten 1 und 2	33	Spiel 4: Kurz nicht aufgepasst.....	143
Spiel 5: Wo ist Purzel nur?	36	Spiel 5: Ganz oder halb?	146
Körperteile	40	Teil-Ganzes-Beziehungen	148
Tipps für die Eltern	41	Tipps für die Eltern	149
Spiel 1: Zauberpünktchen auf die Nase.....	42	Spiel 1: Was passt?	150
Spiel 2: Bunte Schwimmbadparty	44	Spiel 2: Wir brauen einen Zaubertrank	152
Spiel 3: Hand aufs Herz!	47	Spiel 3: Bunt gezaubert	156
Pronomen	51	Spiel 4: Zauberquatsch	159
Tipps für die Eltern	52	Präpositionen	161
Spiel 1: Klebebild	53	Tipps für die Eltern	162
Spiel 2: Kartenrallye	58	Spiel 1: Hokus Pokus – schwebe!	163
Spiel 3: Wer ist denn das?.....	59	Spiel 2: Mal hier, mal da.....	165
Spiel 4: Zaubergeschichte	63	Spiel 3: Zaubershow.....	167
Spiel 5: Schnell gefunden?	67	Spiel 4: Gleich oder nicht gleich?.....	171
Spiel 6: Schnell aufgeräumt!	70	Nebensätze	173
Spiel 7: Zaubersteine sammeln.....	73	Tipps für die Eltern	174
Verben	76	Spiel 1: Verzauberte Bilder	175
Tipps für die Eltern	77	Spiel 2: Alles zur gleichen Zeit	180
Spiel 1: Paare sammeln.....	78	Spiel 3: Zauberkollege gesucht	182
Spiel 2: Kommando hüpf!.....	79	Spiel 4: Erst dies oder das?	185
Spiel 3: Gleich – und doch verschieden	81	Spiel 5: Ausflug in die Stadt	187
Spiel 4: Zauberquatsch	82	Spiel 6: Kannst du das Rätsel lösen?	190
Spiel 5: Lustige Bildersuche	84	Spiel 7: Zauberquatsch	194
Oberbegriffe	86	Spiel 8: Wenn das Wörtchen <i>wenn</i> nicht wär´	196
Tipps für die Eltern	87	Spiel 9: Ein verrückter Tag	198
Spiel 1: Ordnungszauber	88	Spiel 10: „...“, so dass...“	202
Spiel 2: 1-2-3 – ich komme!.....	93	Spiel 11: Suchspiel für „fortgeschrittene Zauberer“	204
Spiel 3: Mach keinen Quatsch!.....	96	Passivsätze	207
Spiel 4: Zauberpuzzle	99	Tipps für die Eltern	208
Negationen	103	Spiel 1: Magischer Weg	209
Tipps für die Eltern	104	Spiel 2: Pleiten, Pech und Pannen	212
Spiel 1: Zaubershow.....	105	Spiel 3: Zaubersternenhimmel	216
Spiel 2: Entweder, oder?	107	Spiel 4: Das ist doch Quatsch, oder?	221
Spiel 3: Klatsch – ich weiß es!.....	109	Spiel 5: Zauberquatsch	225
Spiel 4: Zauberquatsch	112		
Spiel 5: Wir basteln Brandani!.....	114		

Anmerkung: Alle Schneidelinien der Kopiervorlagen sind durch gestrichelte Linien markiert.

Funktionsverständnis



Tipps für die Eltern

Zuordnungsspiel – Vorübung

Spiel 1: Zauberschlange

Verbale Zuordnung 1

Spiel 2: Klebebild

Verbale Zuordnung 2

Spiel 3: Kartenspiel

Spiel 4: Kartenrallye

Festigung der verbalen Zuordnung

Spiel 5: Zauberquatsch

Tipps für die Eltern

Liebe Eltern,

so können Sie Ihr Kind zu Hause unterstützen:

- **Zusammen kochen:** Suchen Sie ein Rezept heraus, das Ihr Kind kennt (Nudeln mit Tomaten-soße und Salat o.ä.). Stellen Sie Fragen, wie z.B.:
 - Worin können wir die Nudeln kochen? Genau, in einem Topf!
 - Wie wird die Herdplatte heiß? Richtig, wir müssen sie anstellen.
 - Was brauchen wir, um den Salat zu waschen? Eine Salatschleuder/ ein Sieb.
 - Worauf können wir die Tomaten schneiden?
 - Womit können wir die Gurken schneiden?
 - usw.
- **Tisch decken:** Geben Sie Ihrem Kind Anweisungen, was als nächstes geholt werden soll:
 - Zuerst etwas, woraus wir trinken können.
 - Nun etwas, wovon wir essen können.
 - Jetzt brauchen wir was, womit wir schneiden können.
 - usw.
- Diese Anweisungen können Sie in alle **täglichen Situationen** einbauen:
 - Beim Einkaufen: Hole eine Frucht, die man mit der Hand schälen kann, usw.
 - Beim Waschen: Zuerst brauchen wir etwas, um die Haare zu kämmen, usw.
- **„Ich sehe was, was du nicht siehst, und das braucht man ...“**
Beschreiben Sie die Dinge nicht nach ihrem Aussehen, sondern nach ihren Funktionen.
Beispiel: „Ich sehe was, was du nicht siehst, und darauf kann man sitzen“
- **Zaubern:** Wer zaubert zuerst etwas zum Schneiden auf den Tisch?
Ein Wettkampfspiel. Sie stellen erneut Fragen zu Funktionen verschiedener Dinge, gleichzeitig mit Ihrem Kind laufen Sie los und suchen einen Gegenstand, der die geforderte Funktion erfüllt. Hierbei sollten Sie darauf achten, dass Sie zu Beginn Funktionen fordern von Gegenständen, die Ihr Kind im unmittelbaren Blickfeld hat.
Laufen Sie teilweise selbst verwirrt umher, damit Sie Ihrem Kind nicht durch Ihren Gegenstand bereits verraten, worum es sich handelt. Dann ist das Funktionsverständnis Ihres Kindes nicht mehr gefragt.

Spiel 1: Zauberschlange

Lerninhalte

- nonverbales Zuordnen von Funktionen
- Verbesserung kognitiver Leistungen
- vorbereitende Übung, um verbale Anweisungen zu verstehen

Beschreibung

- die Karten ausschneiden (eine Karte hat drei Felder) und auslegen
- mit der Startkarte „Zauberschlangenkopf“ beginnen und zum letzten Bild das passende Bild einer weiteren Karte suchen (Beispiel: zur Kerze das Streichholz) und auf die freie Fläche kleben
- Am Ende kann das Kind die geklebte Schlange bemalen und behalten.

Material: Kopiervorlage (siehe Seiten 7 bis 9), Schere, Kleber

Varianten

Dominospiel:

- freie Klebeflächen abschneiden und die Karten auf Pappe kleben
- Domino nach bekannten Regeln spielen

Material: siehe oben, Pappe (oder Papier)

Einfache Spielversion:

- die Startkarte offen auf den Tisch legen
- vier Karten (die richtige und drei Ablenkkarten) heraus suchen und dem Kind geben
- Das Kind wählt die richtige Version aus und klebt sie auf die freie Fläche.

Material: siehe oben

Mit Bewegung:

- die Startkarte auf den Tisch oder den Boden legen
- die anderen Karten im Raum verteilen
- Das Kind sucht die richtige Karte und klebt/legt diese auf.

Vereinfacht: Es werden immer nur zwei Karten versteckt (die passende und eine andere).

Material: siehe oben







Spiel 1: Zauberschlange

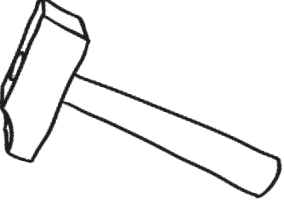

Mit diesen Karten können wir eine lange Zauberschlange herbeizaubern. Dazu brauche ich deine Hilfe: Suche immer die Karte, die an das Ende der Schlange passt.

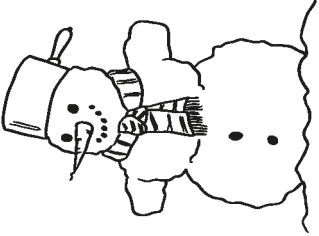
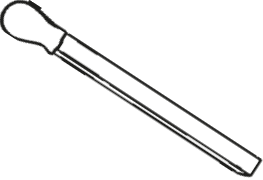
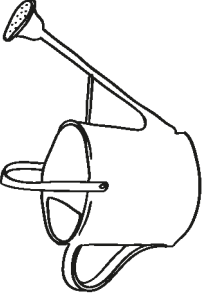
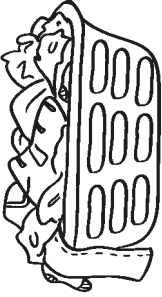
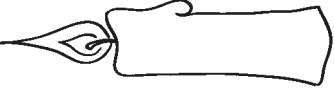
Lösungen:

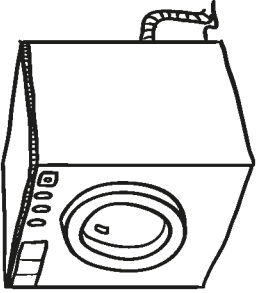
- Kerze / Streichholz
- Hammer / Nagel
- Pflanze / Gießkanne
- Schlüssel / Tür
- Waschmaschine / Wäsche
- Schneemann / Mütze + Handschuhe
- Würfel / Spiel
- Teppich / Staubsauger
- Säge / Brett
- Stift / Malblock
- Regenwolke / Gummistiefel
- Sonne / Sonnenbrille
- Stecker / Steckdose
- Flasche / Glas
- Zähne / Zahnputzwerkzeuge
- Messer / Brot
- Fußball / Tor

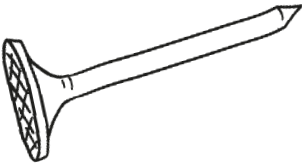
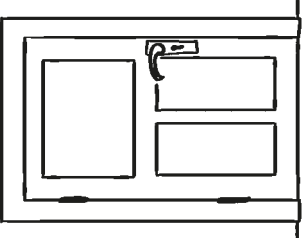
Start

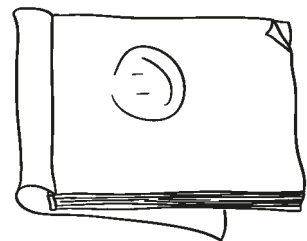
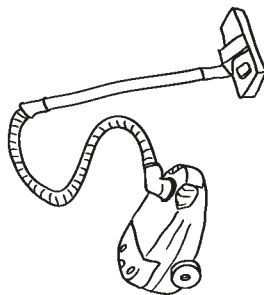
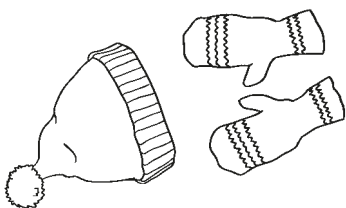
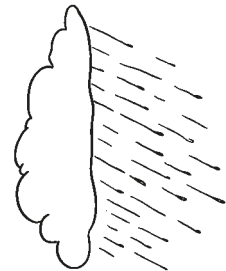
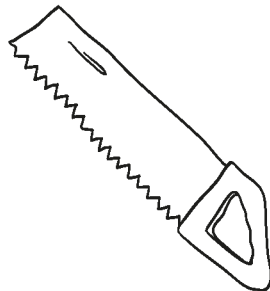
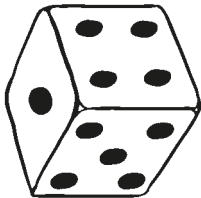
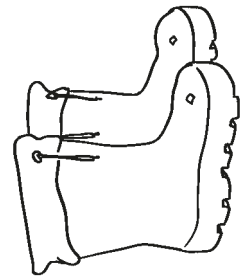
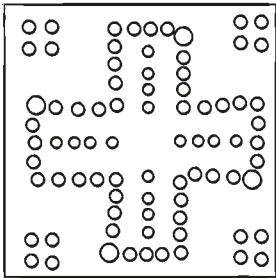
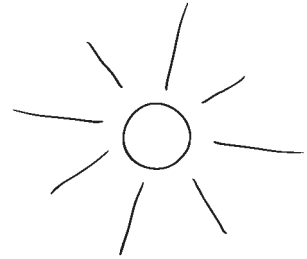
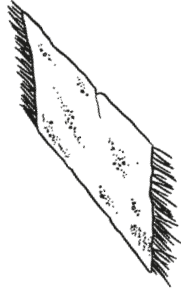
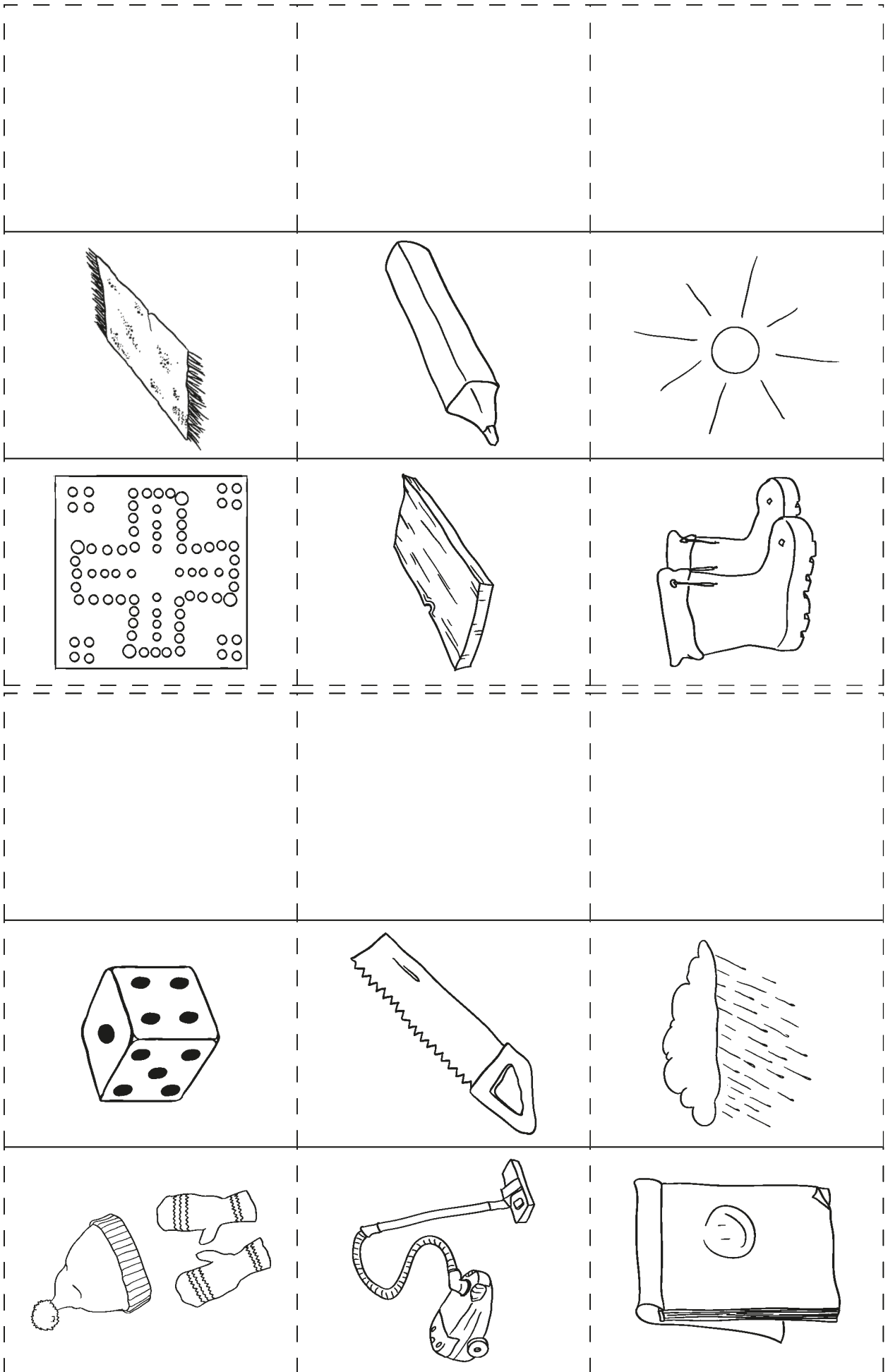
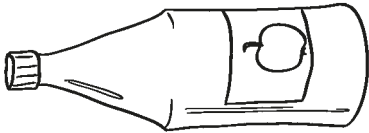
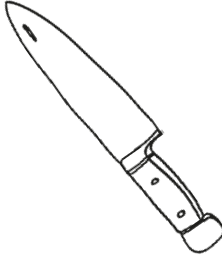

		Ende	